

DH-SD6AL230F-HNI-IR

Уличная скоростная купольная PTZ IP видеочамера



Особенности

- 50 к/с при разрешении 720P и 25к/с при разрешении 1080P
- H.264&MJPEG
- Мощный оптический зум 30x
- Поддержка видеоаналитики
- Поддержка WDR (120 дБ), ROI, DNR (2D и 3D), AWB, AGC, BLC
- Максимальная скорость вращения 240°/с, 360° угол поворота
- До 300 предустановок, 5 автосканирований, 8 туров, 5 шаблонов
- Тревожные входы/выходы : 7/2
- Micro SD, макс. 128GB
- Поддержка 3D позиционирования с DH-SD протоколом
- Мониторинг: Web интерфейс, CMS(DSS/PSS) & DMSS
- Лазерная подсветка до 500 м
- IP67, Hi-POE

DH-SD6AL230F-HNI-IR

Технические данные

Модель	DH-SD6AL230F-HNI-IR
IP Видеокамера	
Сенсор	1/1.9" Exmor CMOS
Разрешение	1944(Г) x 1092(В), 2 МП
Развертка	Прогрессивная
Скорость затвора	1/1 ~ 1/30,000s
Чувствительность	0.002лк/F1.6(цвет), ч. б.: 0.0002лк/F1.6, 0лк@F1.6(ИК вкл.)
Отношение сигнал/шум	Более 56dB
Видеовыход	BNC(1.0Vp-p/75Ω), PAL 960H
Особенности	
День/Ночь	Авто (ИК-фильтр) / Цветное / Ч.б.
Компенсация засветки	BLC / HLC /WDR (120дБ)
Баланс белого	Авто, ATW, в помещении, на улице, вручную
Усиление	Авто / Вручную
Шумоподавление	Ultra DNR (2D/3D)
Приватные зоны	До 24 зон
Цифровой зум	16x
EIS	Поддержка
Defog	Поддержка
Оптика	
Фокусное расстояние	6mm ~ 180mm(30x Опт. Зум)
Апертура	F1.5 ~ F4.8
Контроль фокуса	Авто / Вручную
Угол обзора	Н: 61.2° ~ 2.1°
Минимальная дистанция до объекта	100mm~ 1000mm
Лазерная подсветка	
Управление лазерной подсветкой	Авто/ручная
Дальность лазерной подсветки	До 500 м
Угол лазерного луча	2~60°
PTZ	
Углы обзора	Гор: 0° ~ 360°; Верт: -20° ~ 90°, авто переворот на 180°
Скорость в ручном режиме	Гор: 0.1° ~240° /с; Верт: 0.1° ~120° /с
Скорость по предустановкам	Гор: 240° /с; Верт: 200° /с
Кол-во предустановок	300
PTZ режимы	5 шаблонов, 8 туров, 5 автосканирований
Активация действий в режиме простоя	Предустановки/Автосканирования/Туры/Шаблоны
Настройки скорости	Адаптация скорости фокусного расстояния/скорости поворота
Сбой в питании	Автоматическое восстановление предыдущих настроек при

DH-SD6AL230F-HNI-IR

		возобновлении питания
Задачи по времени		Автоматическая активация Предустановок /Автосканирования/Туров/Шаблонов по заданному времени
Протоколы		DH-SD, Pelco-P/D (автоопределение)
Видео		
Сжатие		H.264/MJPEG
Разрешение		1080P (1920x1080) / 720P (1280x720) / D1(704x576/704x480) / CIF (352x288/352x240)
Частота кадров	Основной поток	1080P/ D1 (1~25 к/с), 720P (1~50 к/с)
	Доп. поток 1	D1 /CIF 25 к/с
	Доп. поток 2	720P/D1/CIF (1~25 к/с)
Битрейт		H.264: 56К~8192 кбит/с, MJPEG: 56К~20480 кбит/с
Аудио		
Сжатие		G.711a/G.711u (32 кбит/с) / PCM (128 кбит/с)
Вход/выход		1/1
Видеоаналитика		
Автотрекинг		Одна или несколько зон
IVS (опция)		Пересечение линии, контроль области, пропавшие и забытые предметы, контроль периметра, распознавание лиц, празднующающиеся люди, незаконная парковка, быстродвижущиеся потоке и т.д.
Включение автотрекинга		Вручную / Авто(по тревожному событию)
Действия автотрекинга по тревожному событию		Поиск объекта, зум, трекинг, запись, снимок
Сеть		
Ethernet		RJ-45 (10/100Base-T)
Протоколы		IPv4/ IPv6, HTTP, HTTPS, SSL, TCP/IP, UDP, UPnP, ICMP, IGMP, SNMP, RTSP, RTP, SMTP, NTP, DHCP, DNS, PPPOE, DDNS, FTP, IP Filter, QoS, Bonjour, 802.1x
Совместимость		ONVIF PSIA CGI
Максимальное число подключений		20
Мобильные платформы		iOS, Android, Windows Phone
Дополнительный интерфейс		
Слот для карты памяти		Micro SD, макс. 128GB
RS485		Поддержка
Тревожные входы/выходы		7/2
Общие		
Питание		AC24В/3А(±25%), Hi-PoE
Энергопотребление		24 Вт, 38 Вт (со включенными нагревателем и ИК-подсветкой)
Рабочие температуры		-40°C~+70°C, менее 90% RH
Уровень защиты		IP67

DH-SD6AL230F-HNI-IR

Габариты	Ø240x357 мм
Вес	6,75 кг
Замечание: ① Эффективные значения расстояний указаны как номинальные значения и должны использоваться только в качестве оценочных. Точные расчеты зависят от различных факторов	

Габариты(мм)

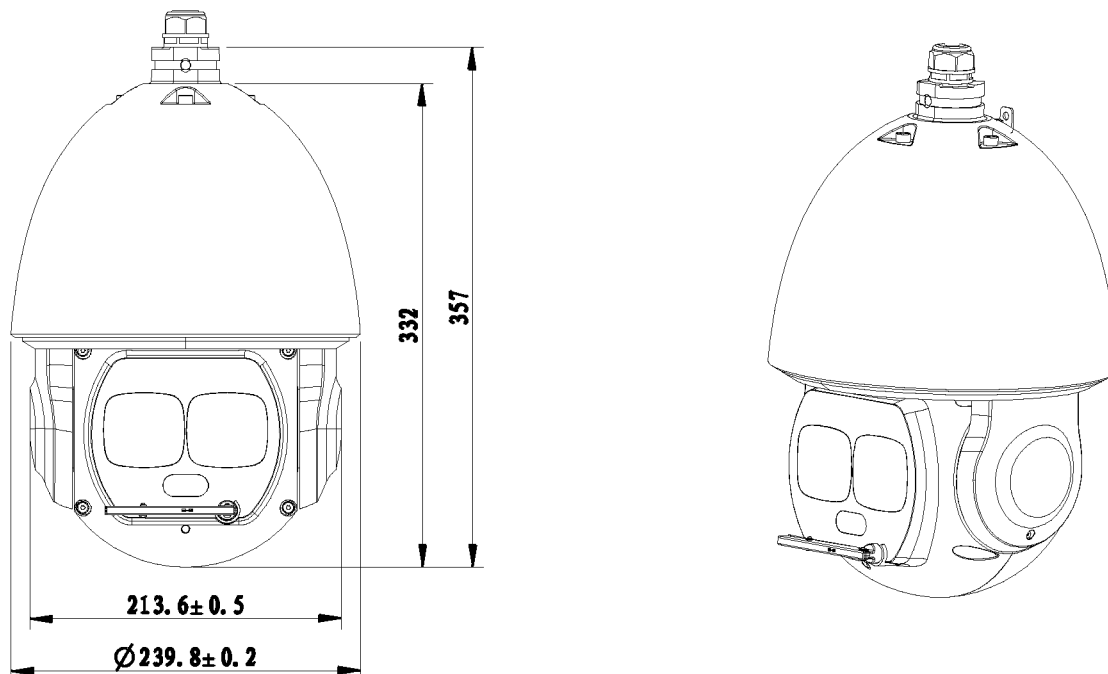



Аксессуары в комплекте поставки

DH-PFB303W	DH-PFA111	Блок питания

DH-SD6AL230F-HNI-IR

Аксессуары (опции)

		
DH-PFB300C	DH-PFA112	DH-PFA113

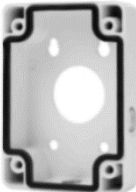
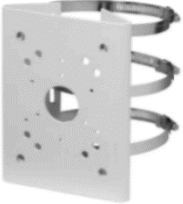
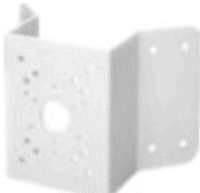
		
DH-PFA120	DH-PFA150	DH-PFA151

1199 BinAn Road, Binjiang District, Hangzhou, China

Tel: +86-571-87688883

Fax: +86-571-87688815

Email: overseas@dahuatech.com

www.dahuatech.com

*Спецификация оборудования может быть изменена без уведомления.

© 2015 Dahua Technology Co., Ltd..