

A (1 : 1)

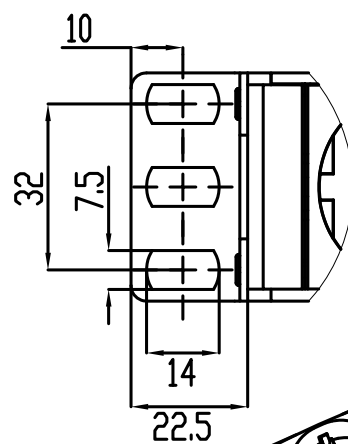

Электрические характеристики

- 250В~/16А
- 18 розеток SCHUKO
- Двухполюсный выключатель с подсветкой включенного состояния

Механические характеристики

- Ширина 44,45 мм 1U
- Кабель питания 3,0м, вилка SCHUKO
- Надежность выключателя при коммутуруемой мощности 250В/16А~ - 10000 циклов

Физические характеристики

- Корпус – алюминиевый сплав, порошковая окраска
- Розетки – пластик PC, огнестойкость UL 94V0, температура конструкционной прочности 135 C°

Условия эксплуатации

- Рабочая температура +5 C° - +40 C°
- Температура хранения -40 C° - +70 C°
- Относительная влажность воздуха до 95%

Упаковка

- Полиэтилен, картонная коробка EUROLAN 1000x100x50 мм.

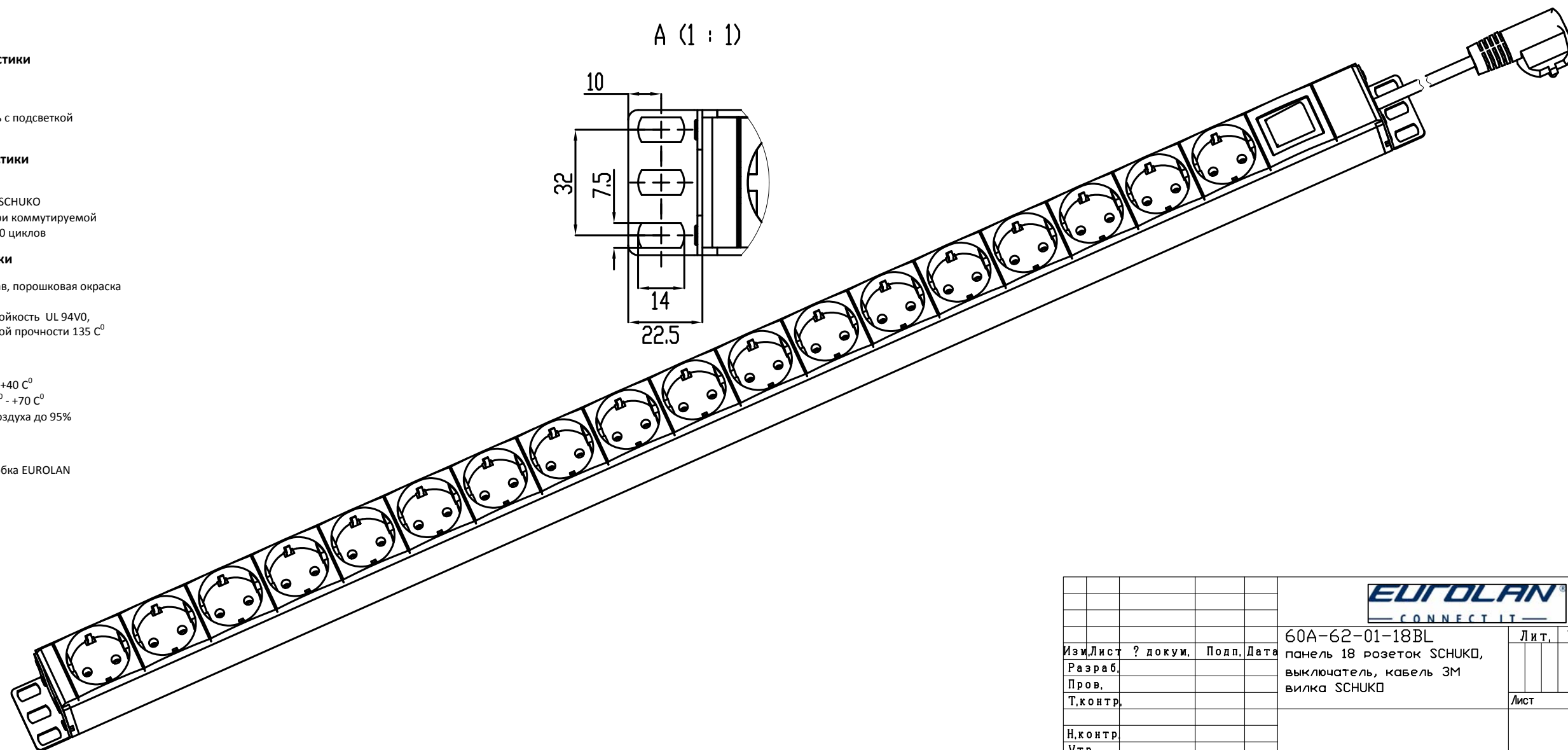

Перв. примен.

Справ. ?

Инв. ? подл. Подпись и дата

				EUROLAN — CONNECT IT —		Лит.	Масса	Масштаб
Изм.	Лист ? докум.	Подп.	Дата	60А-62-01-18ВL панель 18 розеток SCHUKO, выключатель, кабель 3М вилка SCHUKO				1:2
Пров.							Лист	Листов 1
Т.контр.								
Н.контр.								
Утв.								

Копировал

Формат А2